

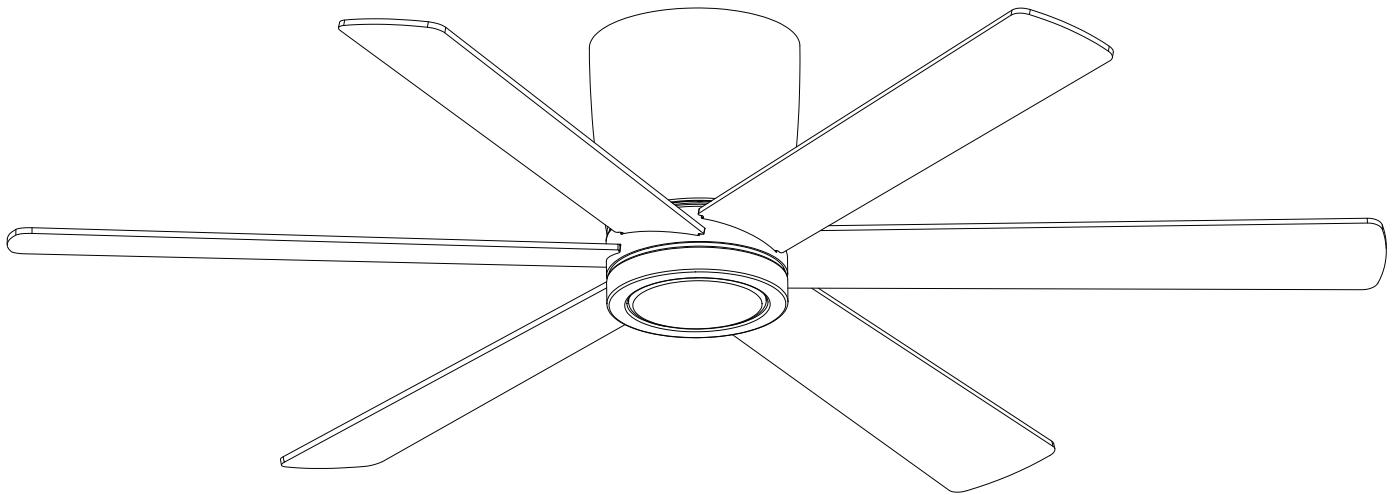

52" Coldwater Wi-Fi Smart Ceiling Fan™

Read and save these instructions



Questions, problems, missing parts? Before returning to your retailer, call our customer service department at **855-817-WIND (9463)**
8 a.m. - 5 p.m., EST, Monday-Friday
E-mail: service@windriverus.com



WR2028 SERIES

Speed	Volts	Amps	Watts	RPM	CFM	N.W.	G.W.	C.F.
Low	120	0.25	15.34	73	1639	7 kgs (15.4 lbs)	8.02 kgs (17.64 lbs)	1.514 ft.
Medium		0.39	32.3	113	2834			
High		0.55	65.3	165	4294			

NOTE: These are approximate measures. They do not include amps and wattage used by the light kit.

Safety tips

1. To reduce the risk of electric shock, ensure electricity has been turned off at the circuit breaker or fuse box before beginning.
2. All wiring must be in accordance with the National Electrical Code “ANSI/NFPA 70-1999” and local electrical codes. Electrical installation should be performed by a qualified licensed electrician.
3. The outlet box and support structure must be securely mounted and capable of reliably supporting a minimum of 35 lbs. Use only UL Listed outlet boxes marked “FOR FAN SUPPORT.”
4. The fan must be mounted with a minimum of 7 ft. clearance from the trailing edge of the blades to the floor.
5. After making electrical connections, spliced conductors should be turned upward and pushed carefully up into the outlet box. The wires should be spread apart with the grounded conductor and the equipment-grounding conductor on one side of the outlet box and ungrounded conductor on the other side of the outlet box.
6. All setscrews must be checked and retightened where necessary before installation.



WARNING: To reduce the risk of electrical shock or fire, do not use this fan with any solid-state fan speed control device. Please contact with dealer or Wind River at **855-817-WIND (9463)** if using solid-state remote.



WARNING: To reduce the risk of fire, electric shock, or personal injury, mount the fan to the outlet box marked acceptable for fan support with the screws provided with the outlet box.

Package contents

Unpack your fan and check the contents. See page 2. You should have the following items:

1. Blade (6)
2. Mounting bracket (1)
3. Fan housing (1)
4. Mounting plate (pre-assembled) (1)
5. Receiver (pre-assembled) (1)
6. Fan motor assembly (1)
7. Flywheel (1)
8. 17W LED assembly (1)
9. Metal shade (1)
10. Transmitter+holder+2 mounting screws+A23 12V battery(1)
11. Loose parts bag containing
 - A: Machine screw (2)
 - B: Wood screw (2)
 - C: Metal washer (2)
 - D: Lock washer (2)
 - E: Blade screw (18 + 1 spare)
 - F: Fiber washer (18 + 1 spare)
 - G: Flywheel screw (3 + 1 spare)
 - H: Wire nuts (3)
 - I: Balancing kit (1)

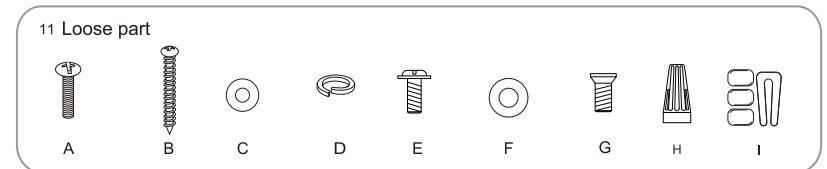
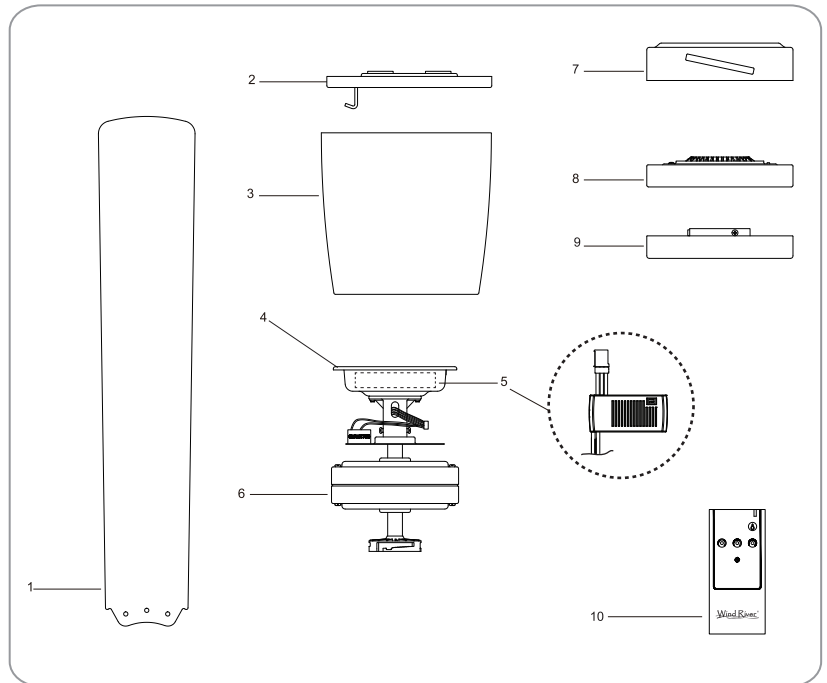

Begin installation

Tools Required: Phillips screw driver; slotted screw driver; pliers; wire cutters; electrical tape.

MOUNTING OPTIONS

If there isn't an existing outlet box, then read the following instructions. Shut the power off at the circuit breaker or fuse box.

Secure the outlet box directly to the building structure. Use appropriate fasteners and building materials. Only use a U.L. Listed metal outlet box marked "Acceptable for ceiling fan support" to install the ceiling fan. Do not use a plastic outlet box or other device.

Figures 1 and 2 are examples of different ways to mount the outlet box.

Note: Please contact with dealer or Wind River at **855-817-WIND (9463)** if you need a longer downrod to maintain proper blade clearance when installing on a steep, sloped ceiling.

To hang your fan where there is an existing fixture but no ceiling joist, you may need to install a hanger bar as shown in Fig. 3.

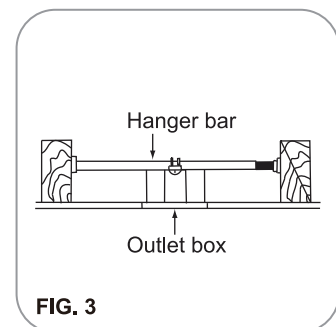
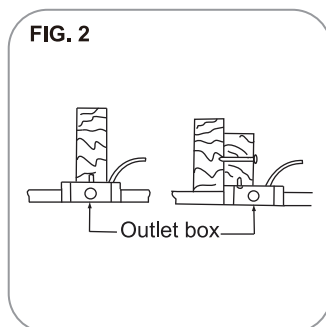
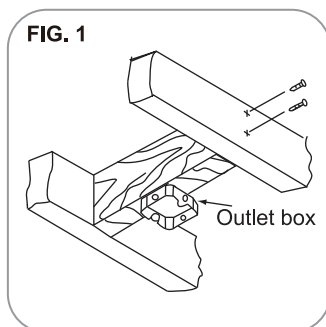

Installing the mounting bracket

WARNING: To reduce the risk of fire, electric shock or other personal injury, mount the fan only to an outlet box or supporting system marked acceptable for fan support and use the mounting screws provided with the outlet box.

Step 1. Place the slots from the mounting bracket over the two mounting screws provided with the outlet box.

Step 2. Slide the mounting bracket until it locks in place at the narrow section of the slots.

Step 3. Securely tighten the two mounting screws provided with the outlet box.

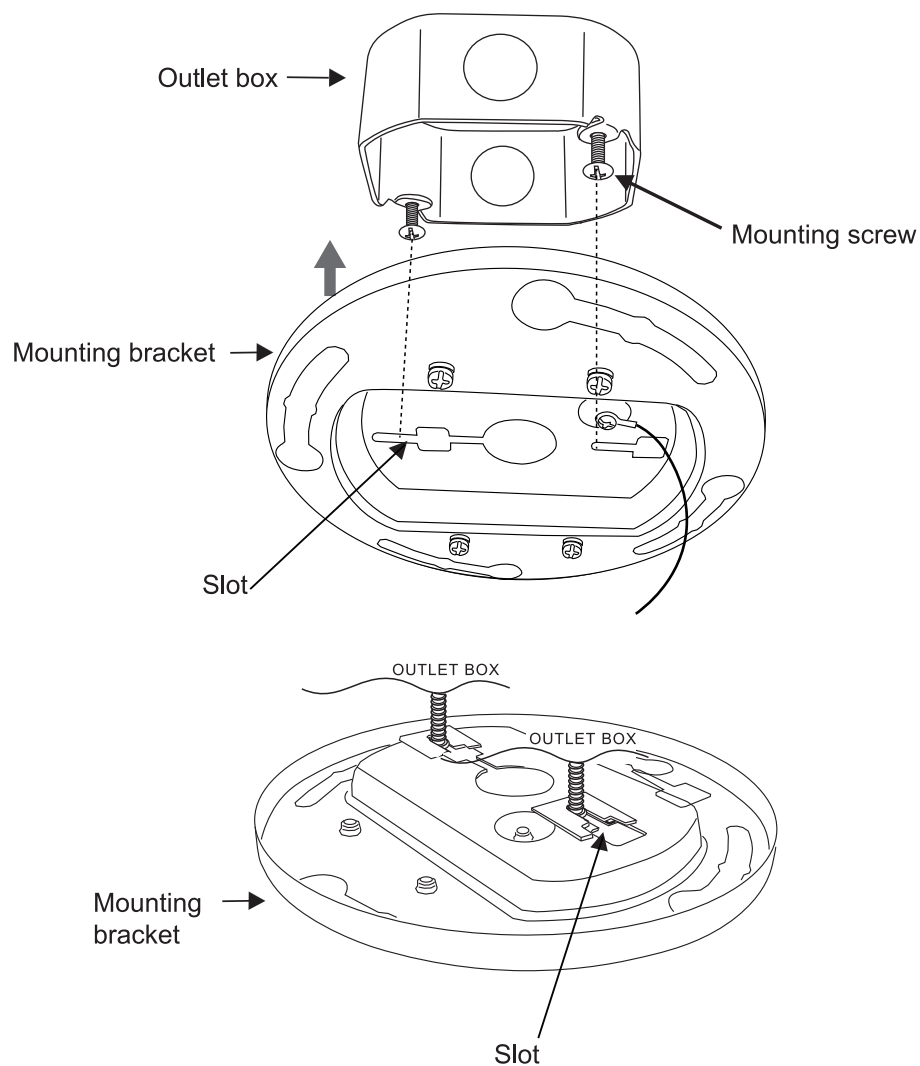
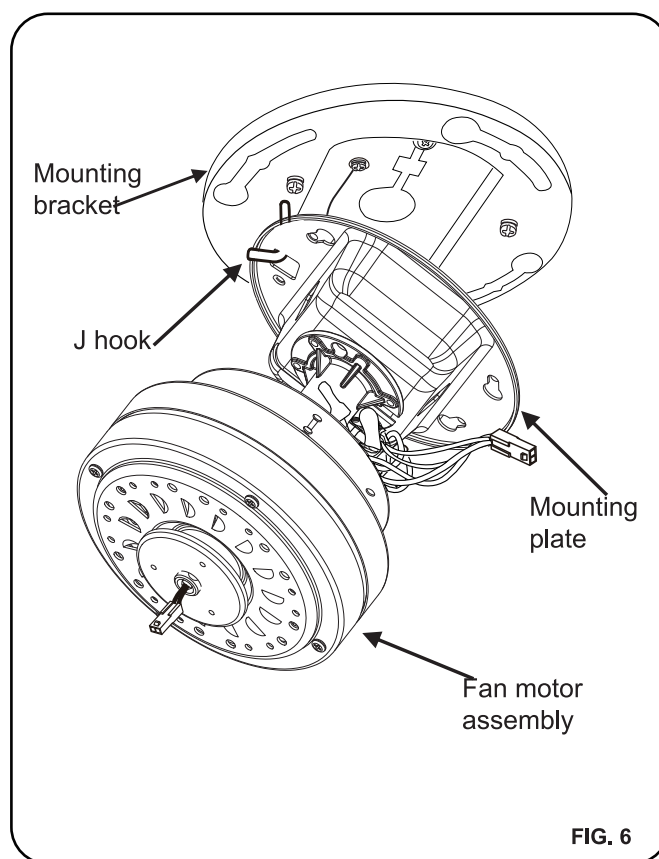
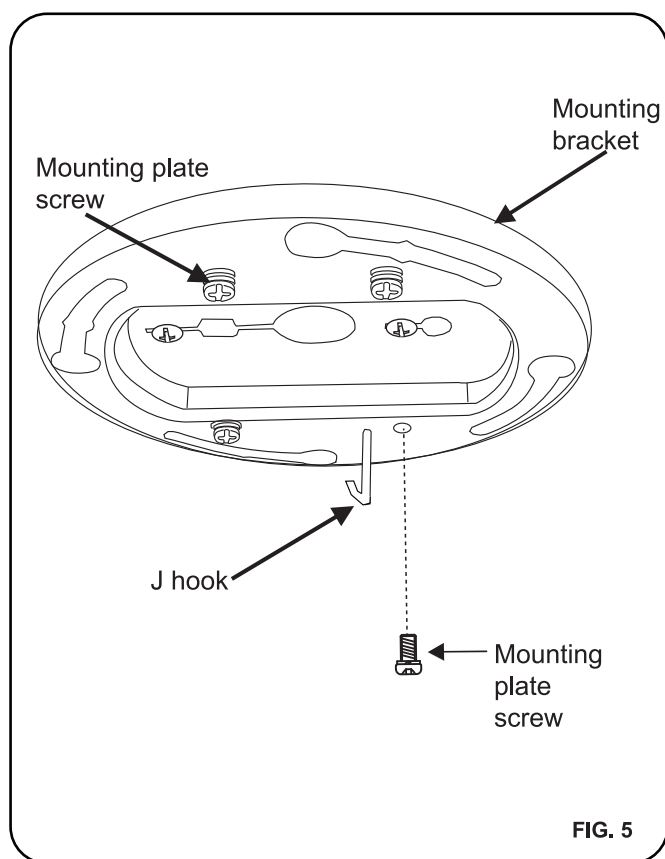

FIG. 4

Hanging the fan motor assembly to mounting bracket

Step 1. Remove the mounting plate screw from the mounting bracket and loosen the other three mounting plate screws approximately 1/4 turn. Place the mounting plate screw that was removed aside for use later. (Fig.5)

Step 2. Lift the fan motor assembly by hanging the square hole of the mounting plate on the J hook from the mounting bracket allowing it to hang. (Fig.6)



Making the electrical connections

WARNING: To avoid possible electrical shock, ensure the electricity is turned off at the circuit breaker or main fuse box before wiring.

WARNING: Check to see that all connections are tight, including the ground, and that no bare wire is visible at the wire nuts, except for the ground wire.

Follow the steps below to connect the fan to your house supply wires. Secure the wire nuts supplied with your fan by wrapping the connections with electrical tape.

Step 1. Connect the black (hot) wire from the ceiling to the black wire marked "AC in L" from the receiver.

Step 2. Connect the white (neutral) wire from the ceiling to the white wire marked "AC in N" from the receiver.

Step 3. Connect the ground wire (green or bare copper) of the outlet box to the ground wire of the mounting plate and the ground wire of the mounting bracket.

Step 4. Secure the wire connection with a plastic wire nut provided with the electrical hardware.

Step 5. After connecting the wires, spread them apart so that the green and white wires are on one side of the outlet box and the black and blue wires are on the other side. Carefully tuck the wire connections up into the outlet box.

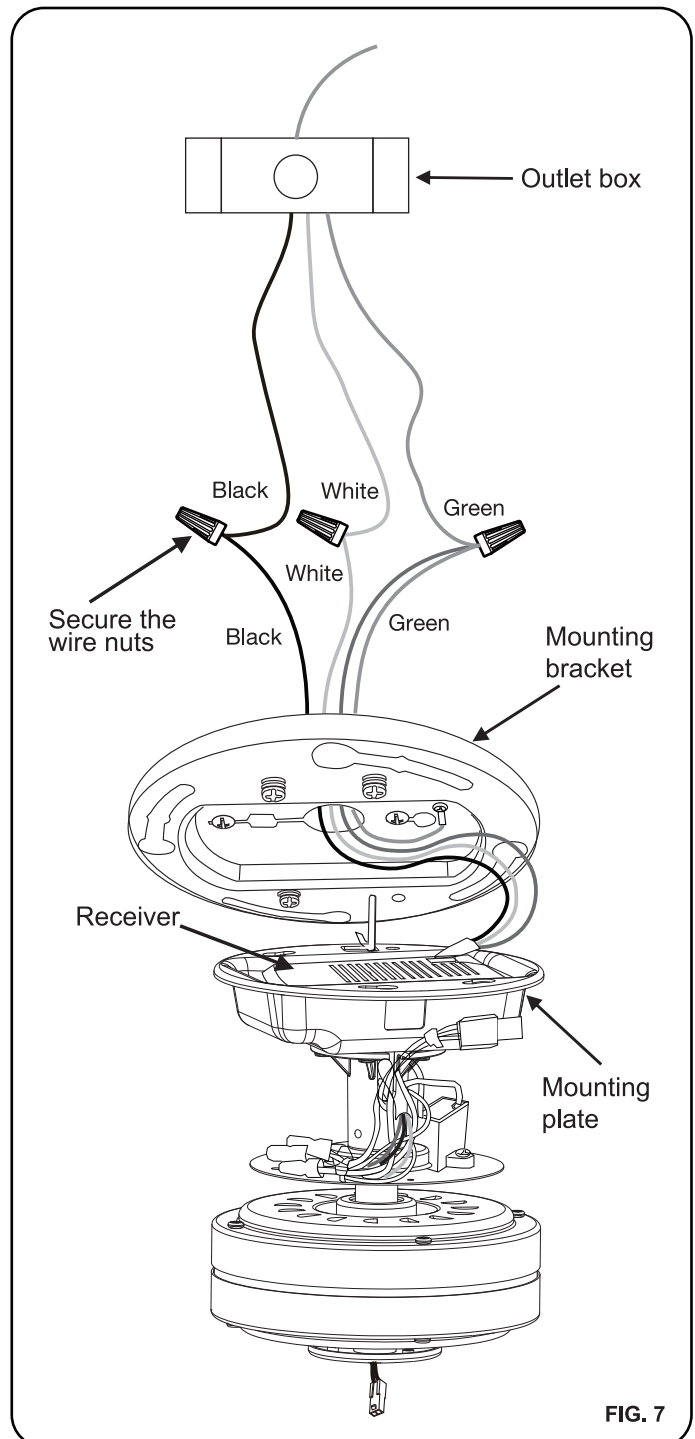

Installing the fan motor assembly

Step 1. Lift and place the key holes of the mounting plate over the three screws previously loosened on the mounting bracket and turn the mounting plate until it locks in place and no longer turns. (Fig.8)

Step 2. Secure by tightening the three screws previously loosened and the screw previously removed. (Fig.9)

WARNING: Ensure you complete this step correctly and follow all steps. Failure to correctly follow this step might cause the fan to fall.

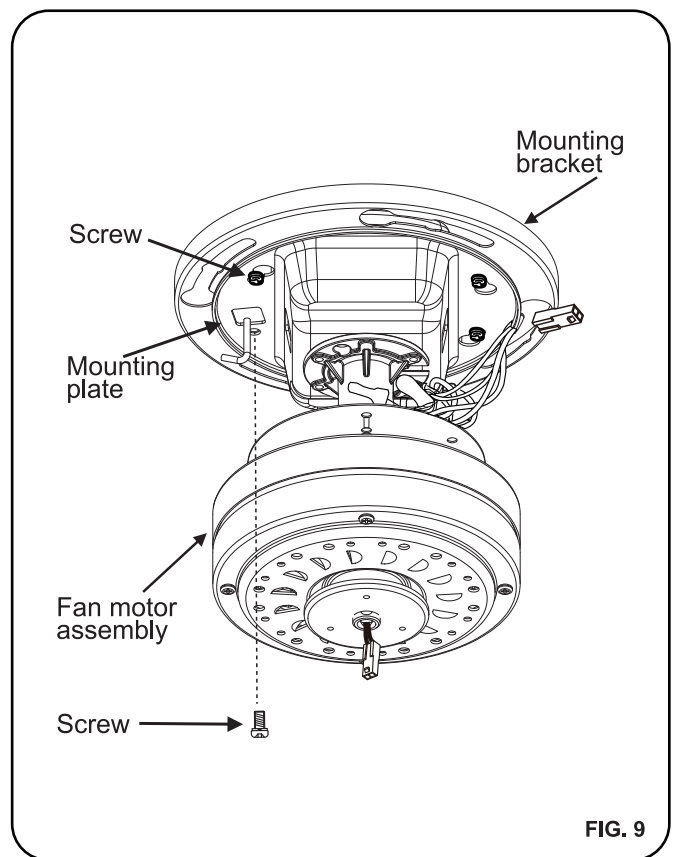
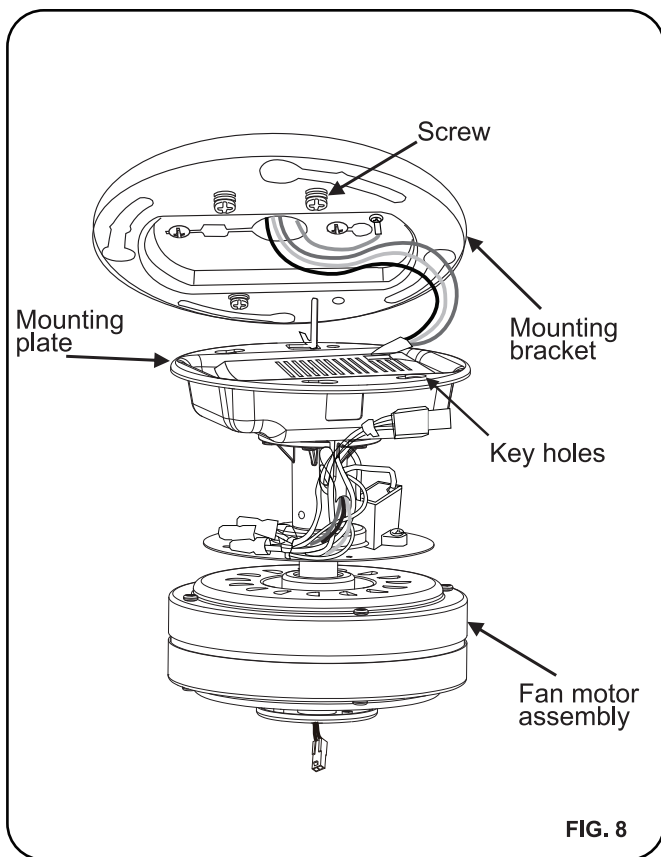

Installing the fan housing

Step 3. Pay attention to the four large screwheads pre-locked on the fan housing and the four key holes on the mounting bracket. they will be needed to be locked together after finished the wire connection in previous step. (Fig.10)

Step 4. Firmly snap the wire connection plug from fan motor assembly to the wire connection plug from fan housing. (Fig.11) Make Sure the wire connections are not in the way of the housing as you lift the housing and proceed to next step.

Step 5. Align the four large screwheads pre-locked on the fan housing to the key holes of the mounting bracket. Turn the fan housing at the right side and twist the screwheads to the end of the slotted holes until they lock in place and no longer turn. (Fig.12)

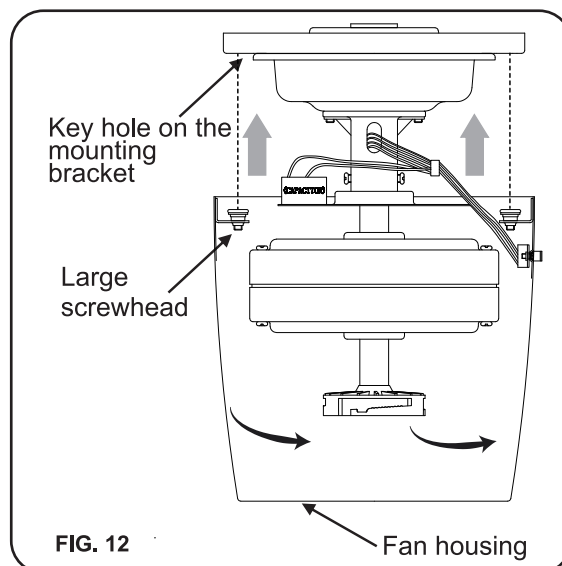
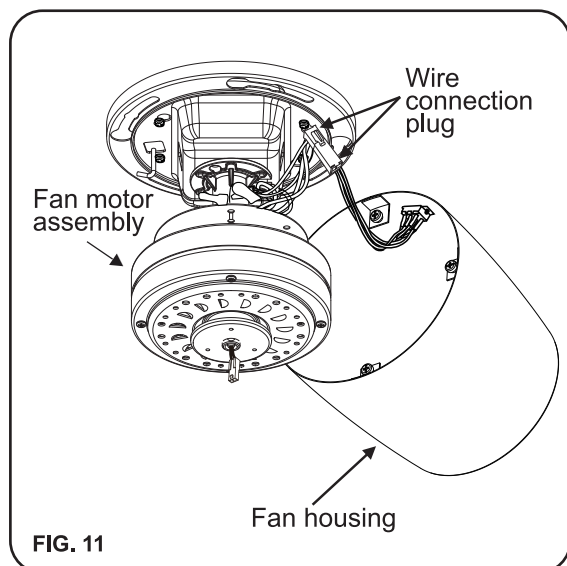
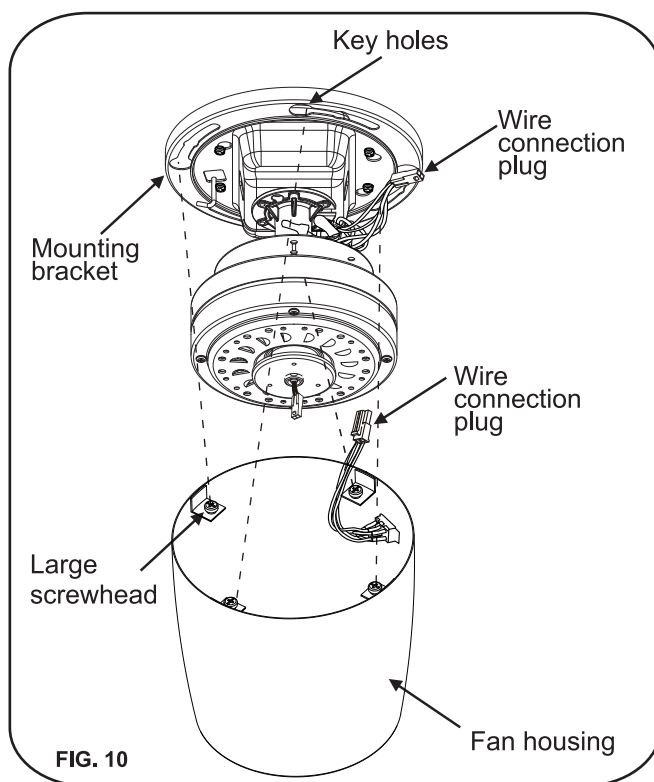

Fastening the flywheel to the fan motor assembly

Tighten the flywheel onto the bottom of the fan motor assembly by using the three flywheel screws.

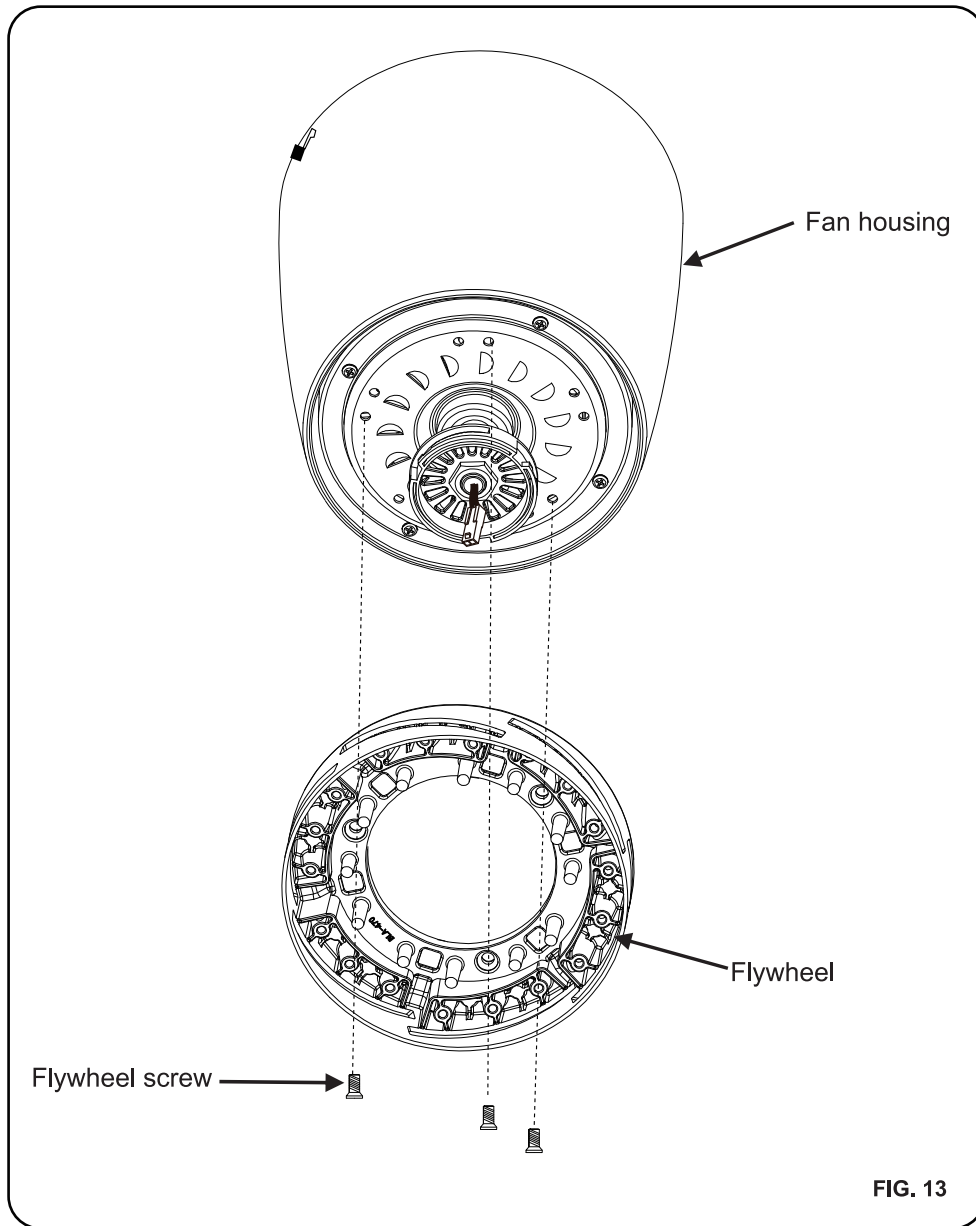

Installing the fan blades to the flywheel

Insert the blade through the slot on the flywheel. Fasten the fan blade to the flywheel by using the three blade screws and the three fiber washers and tighten them securely. Repeat this step for the other five blades.

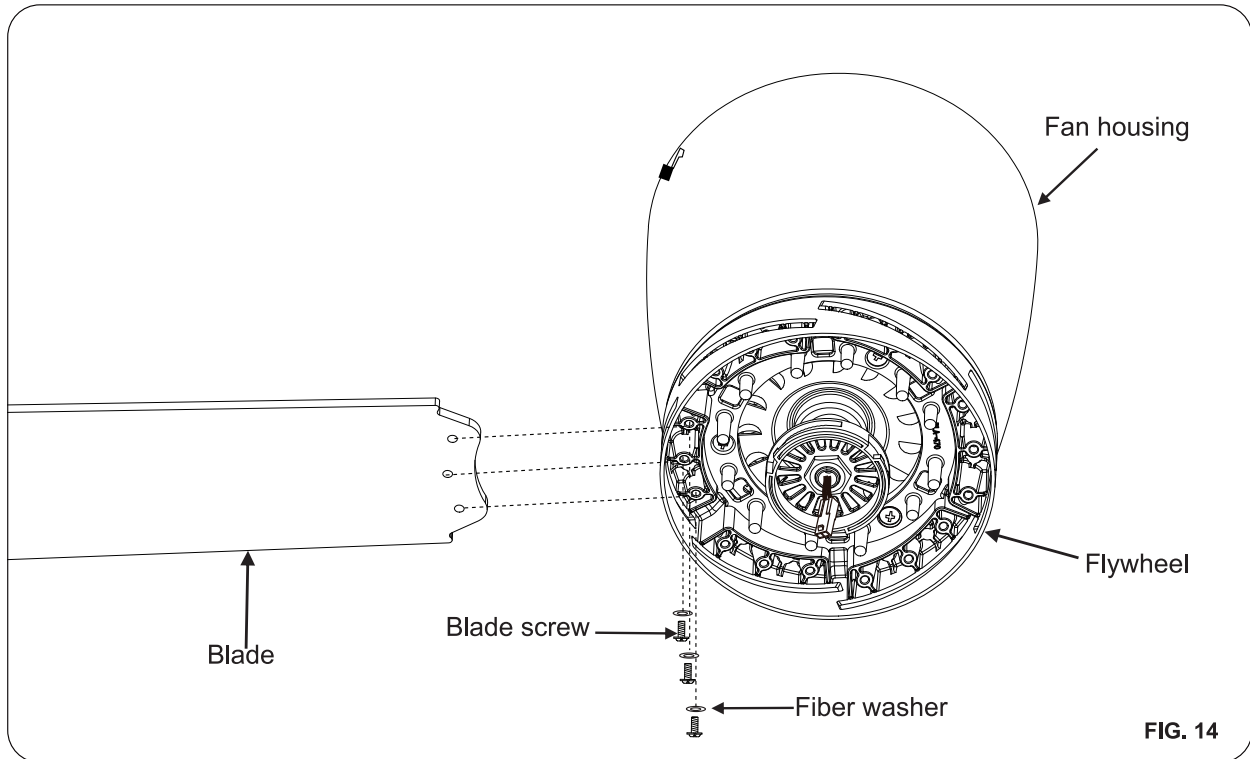

Installing the 17W LED assembly

Step 1. While holding the 17W LED assembly under your fan, firmly snap the wire connection plugs together. (Fig.15)

Step 2. Attach the 17W LED assembly to the switch box by twisting tightly. (Fig.15)

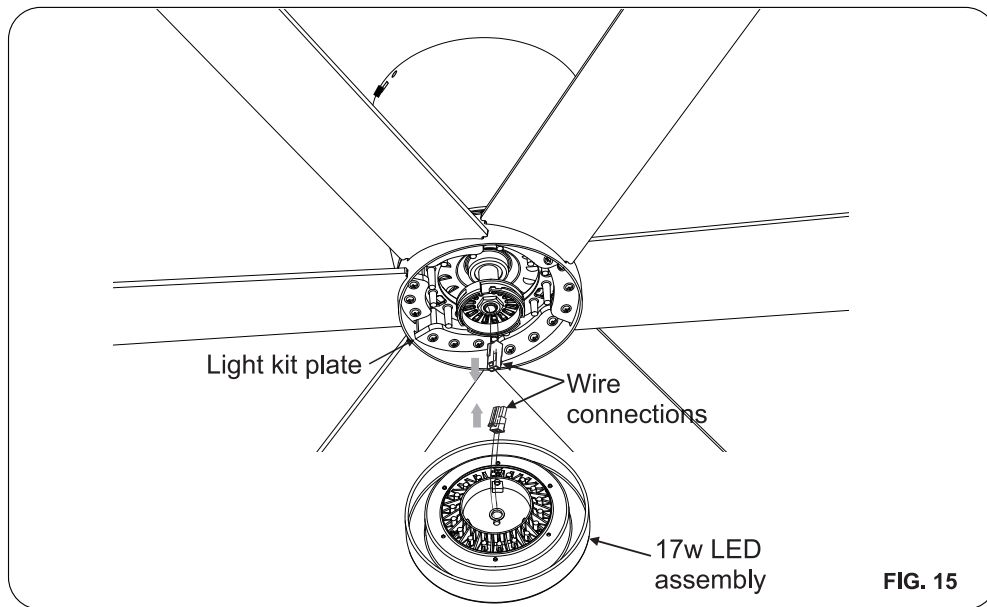

Installing the metal shade

If you want the fan to be non-light version, please skip above step directly.

Raise metal shade up against bottom of fan housing and secure it to fan by turning it clockwise until snug. DO NOT OVERTIGHTEN.(Fig.16)

Note: Installing the metal shade. Make sure the metal shade is securely tighten.

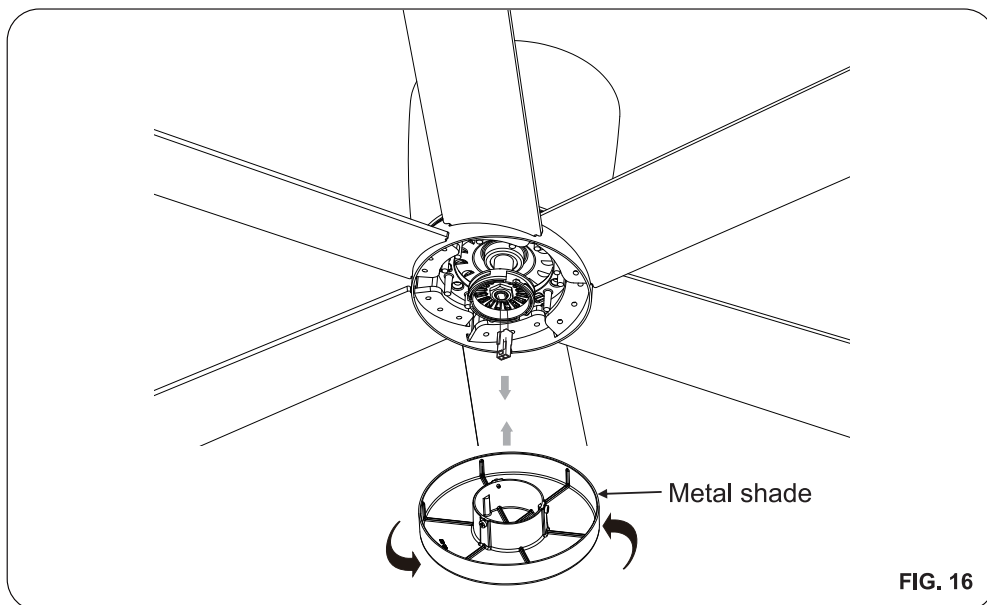

Programming the remote

NOTE: The control system is equipped with a learning frequency function which has 16 code combinations to prevent potential interference from other remote units. The frequency on your Receiver and Transmitter units have been preset at the factory. No frequency change is necessary.

If the fan is non-functional or if you desire to install another fan within the same home or area with a separate frequency code, please see this "learning process" section of this instruction manual to code-pairing the receiver and transmitter.

Learning process

- Turn the power off to your ceiling fan.
- Please use a small size tool to change the frequency settings on the transmitter.
- Return power to the unit.
- Within 60 seconds of turning the fan's AC power ON, press and hold the FAN OFF "⏻" button for 10 seconds to enter the learning function.

NOTE: After the AC power is on, do not press any other button on the remote control before pressing the FAN OFF "⏻" button. Doing so will cause the procedure to fail.

Once the receiver has detected the set frequency, the fan will begin to rotate for a short period and then shut off. And if the fan is with light, the light will blink twice.

The receiver has now learn the frequency which has been selected on the transmitter. After completing the steps above, you should be able to operate the ceiling fan and light. If the fan is not responding to the transmitter. please turn the power off to the receiver, and repeat the process.

Dimmer function :

The set code has been fixed to "Dimmer" at the factory. it means the light not only can be on/off, but also can be dimmer.

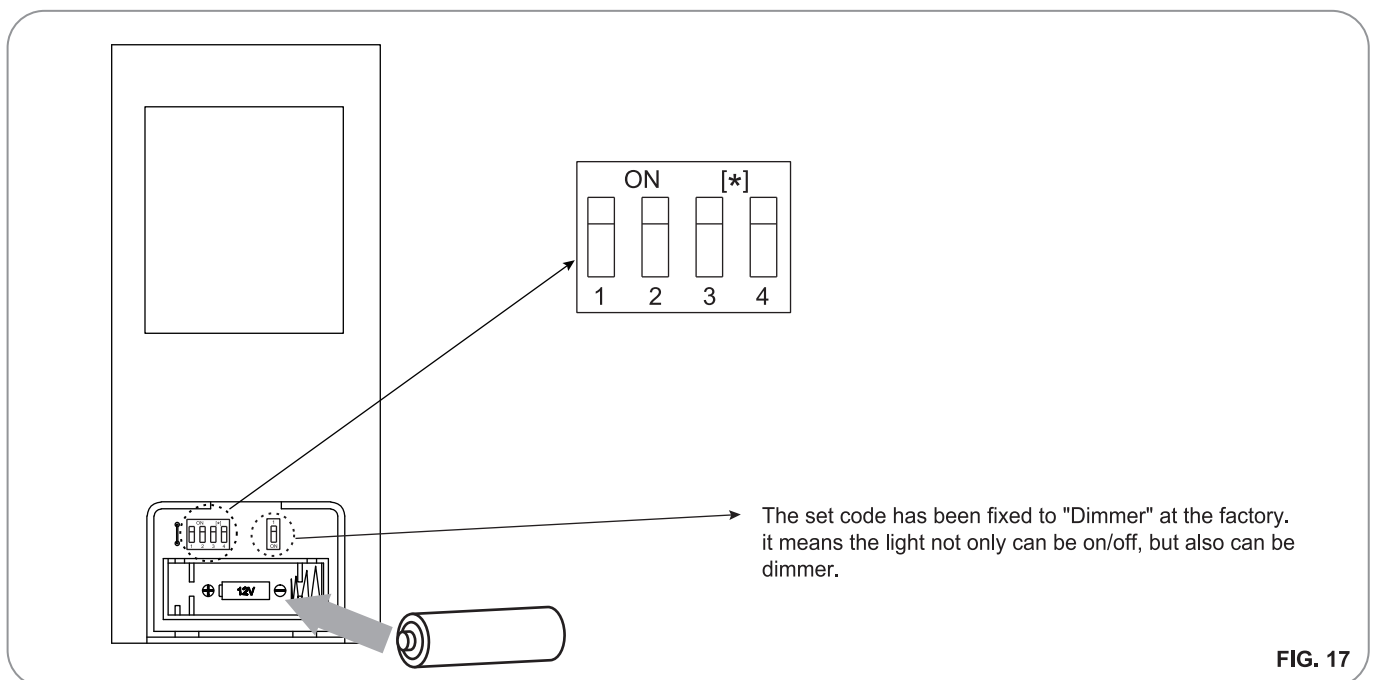





FIG. 17

Operation

Install a 12V battery into the remote control. To prevent damage to the remote control, remove the battery if not used for long periods of time.

Turn on the power and check the operation of your fan.

a. “”, “” and “” buttons:

These three buttons are used to select the fan speed.

Press and release the button of the desired speed setting:

 = Lowest speed

 = Medium speed

 = Highest speed

b. “” button: This button will turn the light on or off and will also control the brightness setting. Press and release the button and the light will turn on or cycle continuously between bright and dim settings as long as the button is held down. The light key has auto resume, it will stay at the same brightness as the last time it was turned off.

c. “” button: This button will turn the fan off.

The Reverse switch is located on the fan motor assembly (Fig.19). Slide the switch to the Left for warm weather operation. Slide the switch to the Right for cool weather operation.

NOTE: Wait for fan to stop before changing the setting of the slide switch.

Warm weather - (Forward)

A downward airflow creates a cooling effect as shown in Fig.20. This allows you to set your air conditioner on a warmer setting without affecting your comfort.

Cool weather - (Reverse)

An upward airflow moves warm air off the ceiling area as shown in Fig.21. This allows you to set your heating unit on a cooler setting without affecting your comfort.

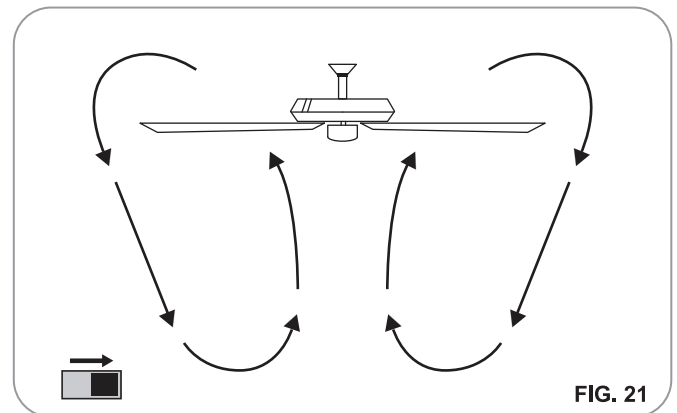
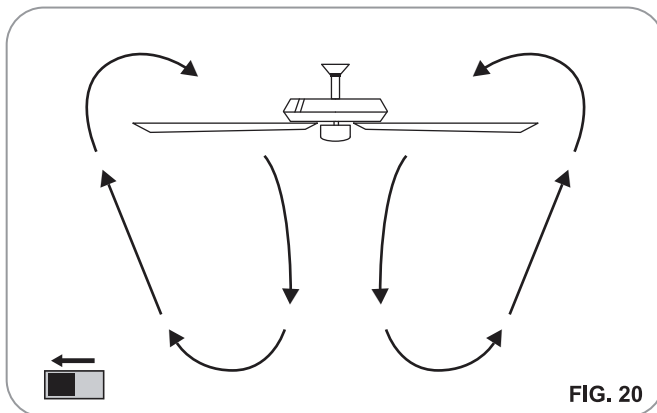
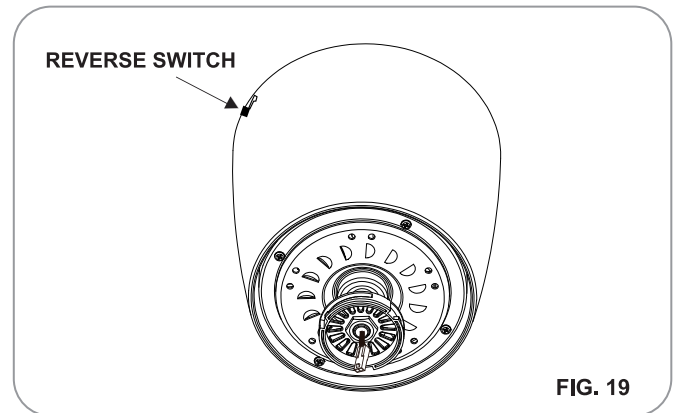
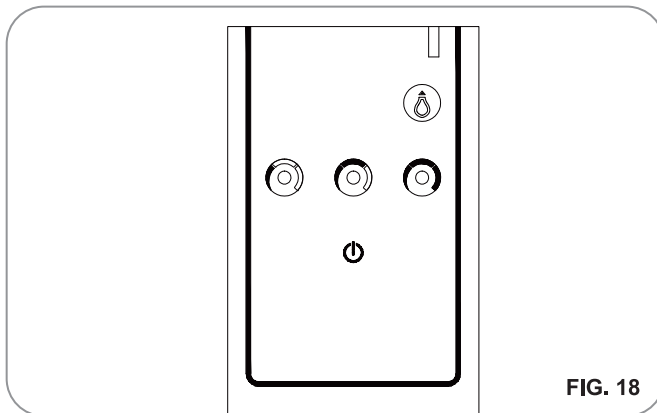

Connect your smart fan to BOND

After testing all operations of the ceiling fan and remote control, you are now ready to connect your smart fan to the BOND HOME APP. Download the BOND HOME APP using the Google Play or Apple Play Store and follow the prompts given.

Care and Cleaning

Check the support connections, brackets, and blade attachments twice a year. Ensure they are secure. Because of the fan's natural movement, some connections may become loose over time. It is not necessary to remove the fan from the ceiling.

Clean your fan periodically. Use only a soft brush or lint-free cloth to avoid scratching the finish. The plating is sealed with a lacquer to minimize discoloration or tarnishing.

(Optional) Apply a light coat of furniture polish to the wood blades.

(Optional) Cover small scratches with a light application of shoe polish.

Do not use water when cleaning. Water could damage the motor, or the wood, or possibly cause an electrical shock.

Do not apply oil to your fan or motor. The motor has permanently-lubricated sealed ball bearings.

Troubleshooting

Problem	Solution
The fan will not start.	Check main and branch circuit fuses or breakers.
	Check line wire connections to the fan and switch wire connections in the switch housing.
The fan sounds noisy.	Make sure all motor housing screws are snug.
	Make sure the screws that attach the fan blade arm to the motor hub are tight.
	Make sure wire nut connections are not rattling against each other or the interior wall of the switch housing.
	Allow a 24-hour "breaking-in" period. Most noises associated with a new fan disappear during this time.
	If using the ceiling light kit, make sure the screws securing the glassware are tight. Check that the light bulb is also secure.
	Make sure there is a short distance from the ceiling to the canopy. It should not touch the ceiling.
The fan wobbles.	Make sure your ceiling box is secure and rubber isolator pads are used between the mounting bracket and outlet box.
	Check that all blade and blade arm screws are secure.
	Most fan wobble problems are caused when blade levels are unequal. Check this level by selecting a point on the ceiling above the tip of one of the blades. Measure from a point on the center of each blade to the point on the ceiling. Rotate the fan until the next blade is positioned for measurement. Repeat for each blade. Measurements deviation should be within 1/8 in. Run the fan for 10 minutes.
	Use the enclosed blade balancing kit if the blade wobble is still noticeable.



Questions, problems, missing parts? Before returning to your retailer, call our customer service department at **855-817-WIND (9463)**
 8 a.m. - 5 p.m., EST, Monday-Friday
 E-mail: service@windriverus.com



Ventilador de techo inteligente con Wi-Fi de Coldwater de 52"™

Lea y guarde estas instrucciones

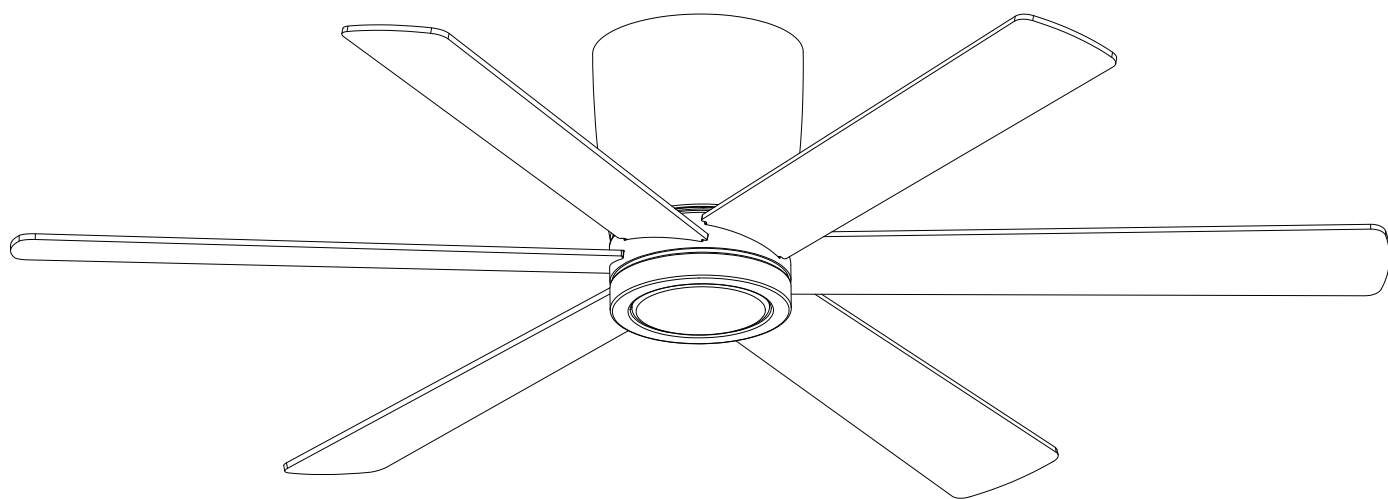

¿Preguntas, problemas, partes perdidas? Antes de volver a la tienda, llame a nuestro departamento de servicio al cliente al **855-817-WIND (9463)**

8 a.m. - 5 p.m., EST, Lunes-Viernes

E-mail: service@windriverus.com



Intertek

WR2028 SERIES

Velocidad	Voltios	Amperios	Vatios	RPM	CFM	N.W.	G.W.	C.F.
Baja	120	0.25	15.34	73	1639	7 kgs (15.4 lbs)	8.02 kgs (17.64 lbs)	1.514 ft.
Mediana		0.39	32.3	113	2834			
Alta		0.55	65.3	165	4294			

NOTA: Estas son mediciones aproximadas. No incluyen los Amperios y vatios usado por el juego de iluminación.

11440104049500

Règles de sécurité

1. Para reducir el riesgo de electrocución, asegurarse de que la electricidad se ha desactivado en el cortacircuitos o caja de fusibles antes de comenzar.
2. Todos los cables deben cumplir con el Código Eléctrico Nacional "ANSI/NFPA 70-1999" y los códigos eléctricos locales. La instalación eléctrica debería realizarla un electricista profesional cualificado.
3. La caja de distribución y la estructura de soporte deben estar montados de manera segura y deben ser capaces de soportar, de manera confiable, un mínimo de 35 libras (15,9 kilogramos). Usar solamente cajas de distribución listadas por U.L. marcadas "PARA SOPORTE DE VENTILADORES".
4. EL ventilador debe estar montado con un mínimo de 7 pies (213cm) de espacio libre desde el borde posterior de las aspas hasta el piso.
5. Tras realizar las conexiones eléctricas, los conductores empalmados deberían girarse hacia arriba y meterse con cuidado en la toma de corriente. Los cables deberían separarse con el conductor a tierra y el conductor de tierra del equipo por un lado de la toma de corriente y el conductor no conectado a tierra en el otro lado de la toma de corriente.
6. Todos los tornillos deberían ser comprobados y revisados antes de la instalación.



ADVERTENCIA: Por reducir el riesgo de descargas eléctricas o incendios, no utilice este ventilador con ningún controlador de velocidad del ventilador de estado sólido. Por favor, póngase en contacto con el distribuidor o con Wind River llamando al **855-817-WIND (9463)** si utilice el mando de estado sólido a distancia.



ADVERTENCIA: Para reducir el riesgo de fuego, descarga eléctrica o lesiones personales, monte el ventilador a una toma de corriente marcada como compatible para soportar un ventilador con los tornillos incluidos en la toma de corriente.

Contenidos en paquete

Desembalar el ventilador y revisar el contenido. Vease pagina 2. Debe tener los siguientes elementos:

1. Hoja (6)
2. Soporte de montaje (1)
3. Cáscara de ventilador (1)
4. Placa de montaje (preensamblado) (1)
5. Receptor (preensamblado) (1)
6. Ensamblaje del motor del ventilador (1)
7. Volante (1)
8. Ensamblaje de LED de 17W (1)
9. Pantalla de metal (1)
10. Transmisor con portatransmisores + 2 tornillos de montaje + batería A23 de 12 voltios (1)
11. El bolso de accesorios incluye:
 - A: Tornillo de máquina (2)
 - B: Tornillo de madera (2)
 - C: Arandela de metálica (2)
 - D: Arandela de seguridad (2)
 - E: Tornillo de hoja (18 + 1 repuesto)
 - F: Arandela de fibra (18 + 1 repuesto)
 - G: Tornillo volante (3 + 1 repuesto)
 - H: Tuerca de alambre plástica (3)
 - I: Conjunto de balanceo (1)

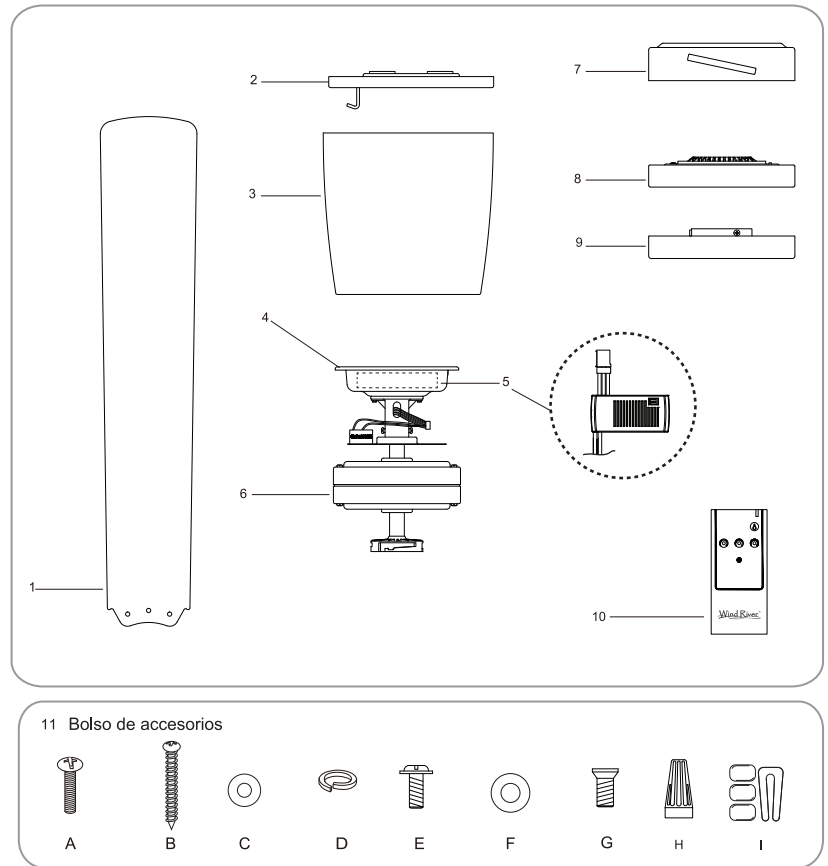

Comenzando la instalacion

Herramientas necesarias: Un desarmador plano, un desarmador de cruz, cortadoras de alambre, cinta aislante.

OPCIONES DE MONTAJE

Si no existe una caja de distribución instalada, siga las siguientes instrucciones. Desconecte la energía eléctrica apagando los interruptores del circuito o sacando los fusibles.

Asegure la caja de distribución directamente en la estructura del edificio. Use los soportes y materiales de construcción apropiados. La caja de distribución y soporte deben de ser capaces de soportar todo el peso en movimiento del ventilador (mínimo de 35 libras). Use una caja de metal que esté aprobada por UL marcada "Acceptable for Ceiling Fan Support". No use cajas de distribución de plástico.

Las ilustraciones 1 y 2 muestran alternativas diferentes para montar la caja de distribución.

Nota: Por favor, póngase en contacto con el distribuidor o con Wind River en el **855-817-WIND (9463)** si necesita una varilla regulable más larga para mantener la holgura adecuada de las palas cuando lo instale en un techo inclinado.

Para colgar su ventilador donde anteriormente había una lámpara pero no hay viga, podría necesitar instalar una abrazadera de soporte como se muestra en la ilustración 3.

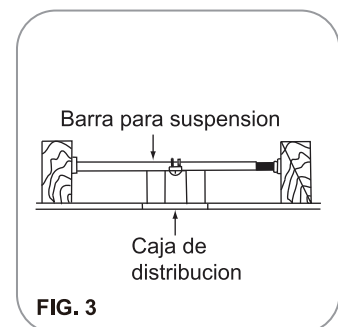
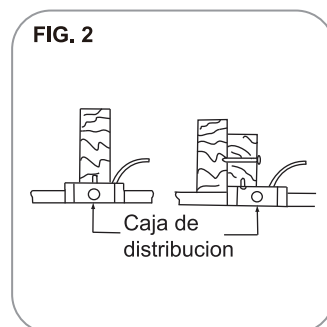
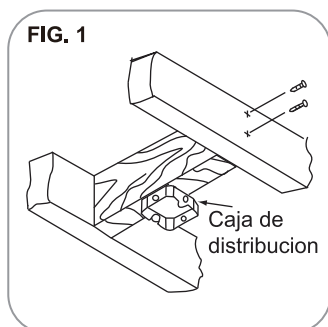

Colocar el soporte de montaje a la caja eléctrica

ADVERTENCIA: Para reducir el riesgo de fuego, descarga eléctrica o lesiones personales, monte el ventilador a una toma de corriente marcada como compatible para soportar un ventilador con los tornillos incluidos en la toma de corriente.

Paso 1. Coloque las ranuras del soporte de montaje sobre los dos tornillos de montaje provistos con la caja de salida.

Paso 2. Mueva el soporte de montaje hasta que se bloquee en la sección estrecha de las ranuras.

Paso 3. Apriete firmemente los dos tornillos de montaje provisto con la caja de salida.

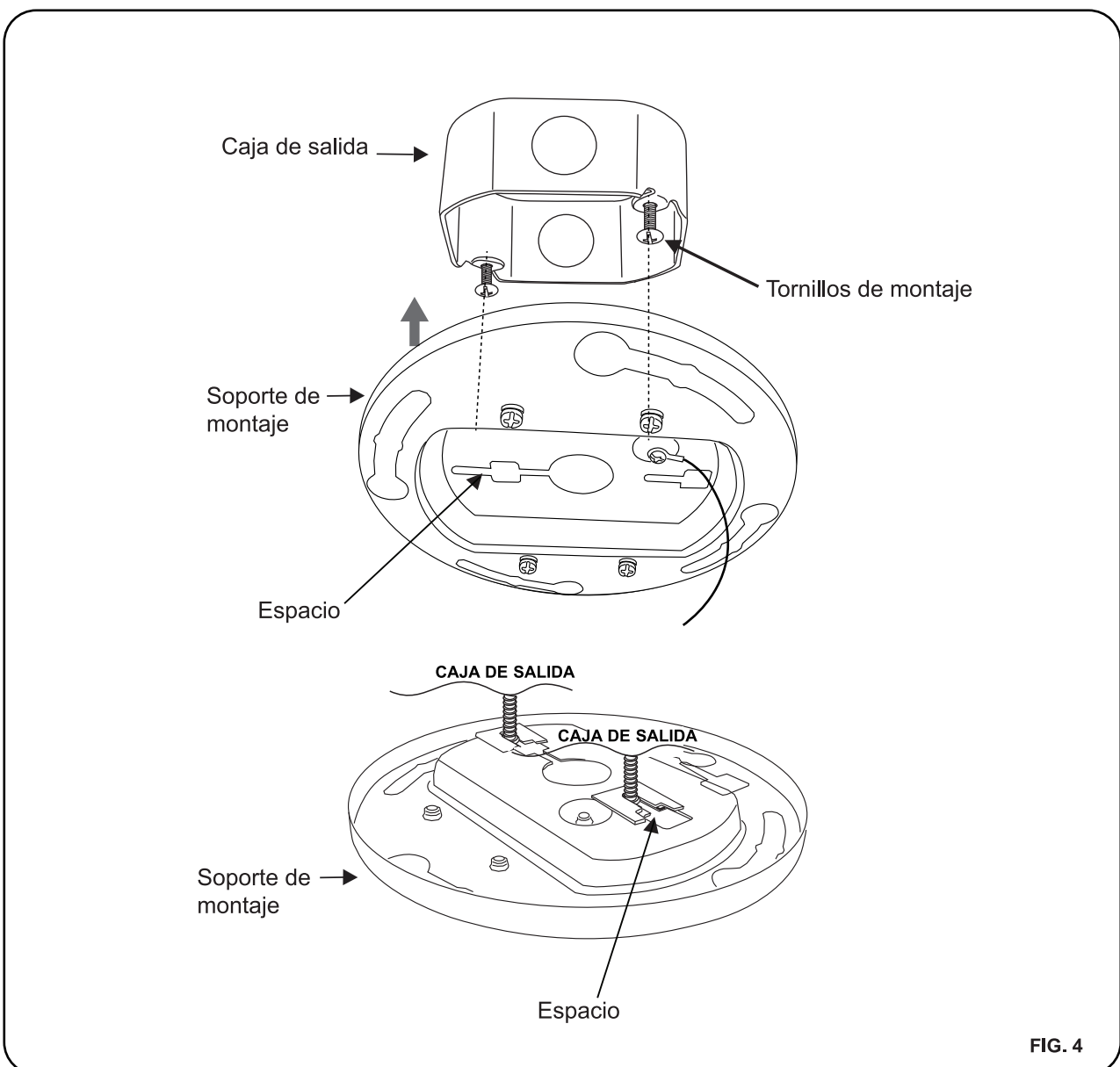
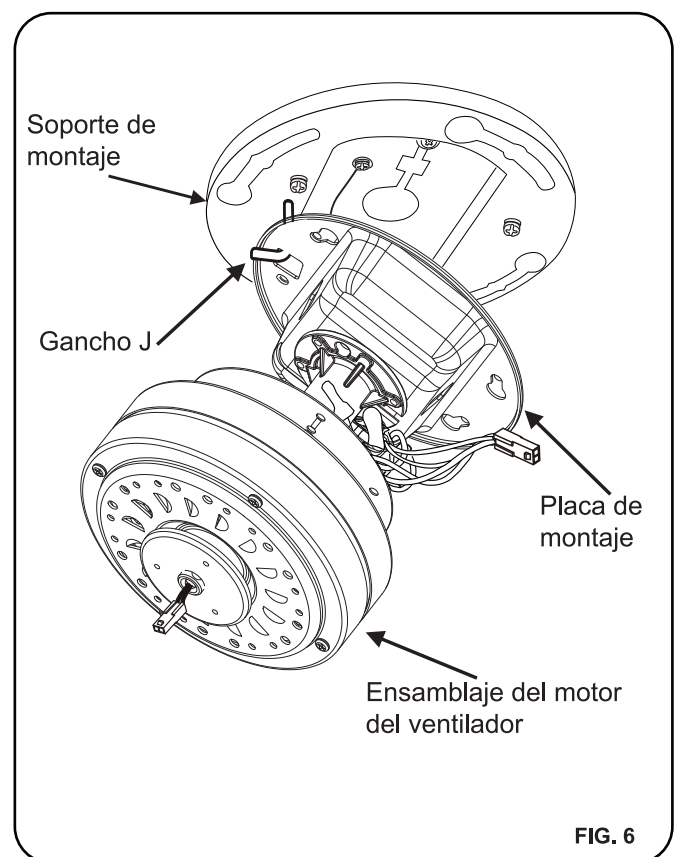
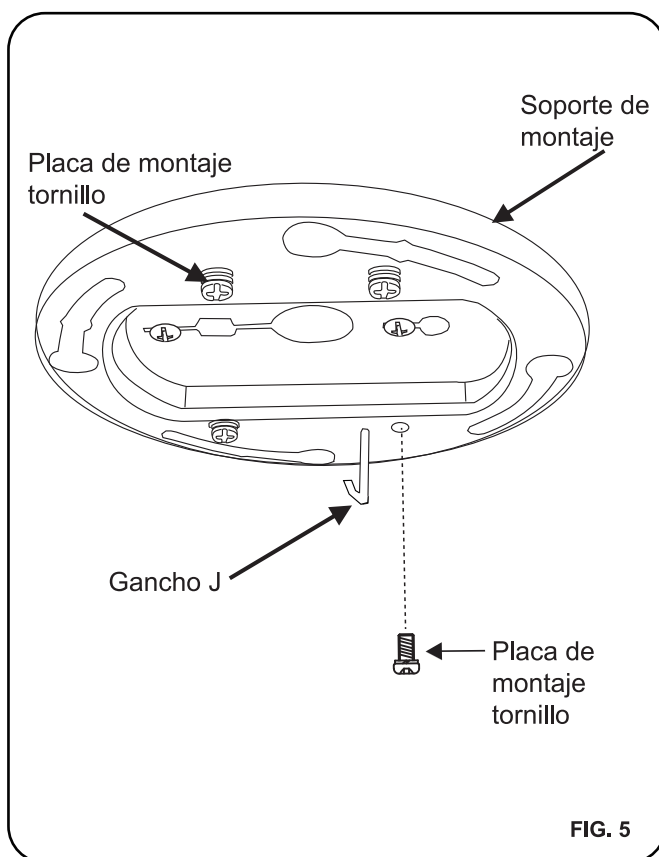

FIG. 4

Colocar la varilla al juego de ensamblaje del motor del ventilador

Paso 1. Retira el tornillo de la placa de montaje desde el soporte de montaje y afloje los otros tres tornillos de la placa de montaje aproximadamente 1/4 de vuelta. Coloque el tornillo de la placa de montaje que se quitó a un lado para usarlo más adelante. (Fig.5)

Paso 2. Levanta el ensamblaje del motor del ventilador para colgar el orificio cuadrado de la placa de montaje por el gancho del soporte de montaje ajustandolo para que lo cuelgue. (Fig.6)



Haga las conexiones eléctricas

ADVERTENCIA: Para evitar el choque eléctrico, por favor asegúrese de apagar la electricidad del interruptor de circuito o de la caja fusible principal antes del cableado.

ADVERTENCIA: Verifique todas las conexiones estén bien incluyendo el alambre a tierra, y no puede ver alambres desnudos en las tuercas de alambre, excepto por alambre a tierra.

Siga los pasos siguientes para conectar el ventilador a los alambres de alimentaciones de su casa. Fije las tuercas de alambre proporcionadas con el ventilador por envolviendo las conexiones con la cinta eléctrica.

Paso 1. Conecte el cable negro (fuego) del techo al cable negro de cable extensor para receptor.

Paso 2. Conecte el cable blanco (neutro) del techo al cable blanco del cable extensor para el receptor.

Paso 3. Conecte el cable de tierra (verde o cobre desnudo) de la caja de salida al cable de tierra de la placa de montaje y al cable de tierra del soporte de montaje.

Paso 4. Comprueba todas las conexiones de cables con tuercas de plástico. Están disponibles los accesorios eléctricos previstos.

Paso 5. Después de conectar los alambres, los separe con el fin de que los alambres verdes y blancos estén en un lado de la caja de salida y los alambres negros estén en el otro lado. Y meta cuidadosamente las conexiones de alambres dentro de la caja de salida.

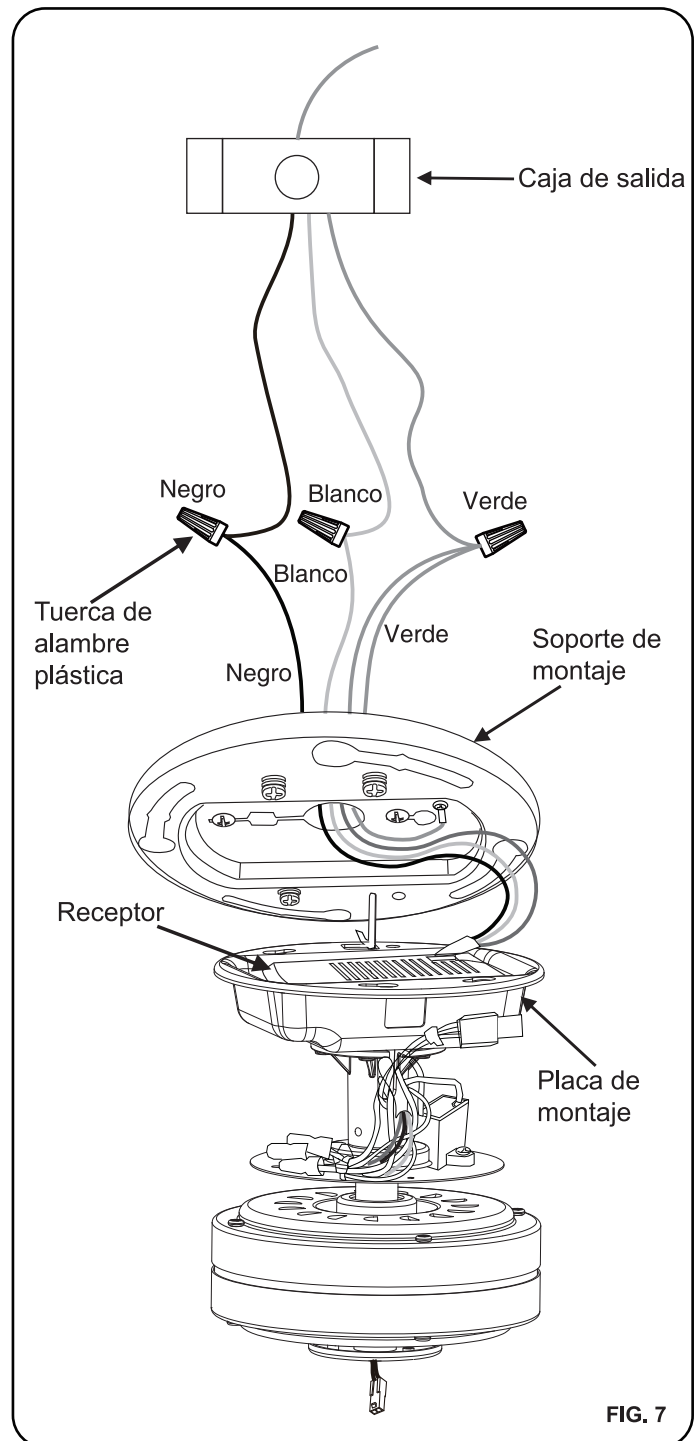

FIG. 7

Instalar el ensamblaje del motor del ventilador

Paso 1. Levanta y coloque las bocallaves de la placa de montaje sobre los tres tornillos previamente aflojados en el soporte de montaje y gire la placa de montaje hasta que se enganche en su lugar y ya no girarse. (Fig.8)

Paso 2. Apriete los tres tornillos aflojados previamente y el tornillo quitado previamente. (Fig.9)

ADVERTENCIA: Asegúrese de completar este paso correctamente y siga todos los pasos. Si no sigue este paso correctamente, el ventilador podría caerse.

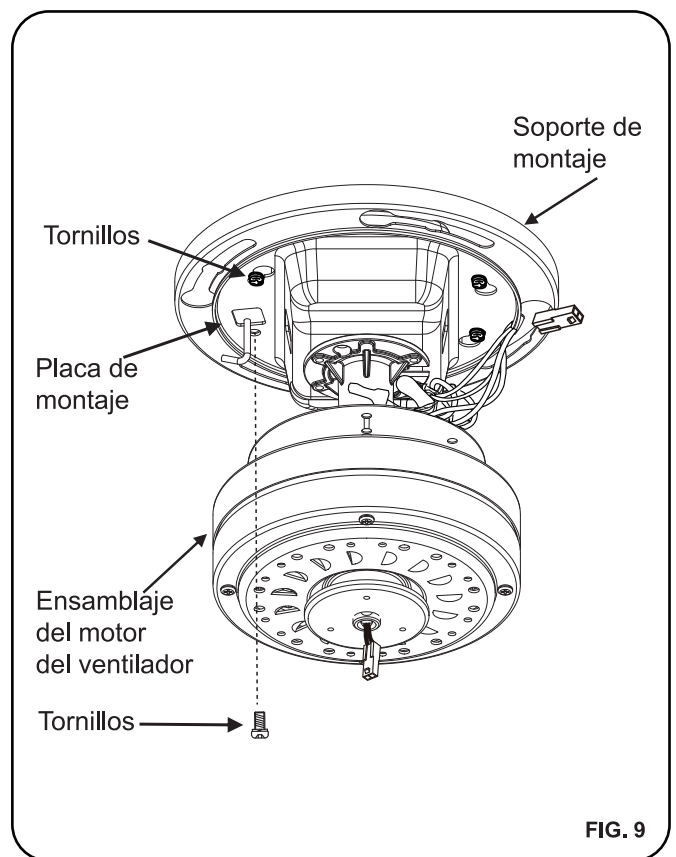
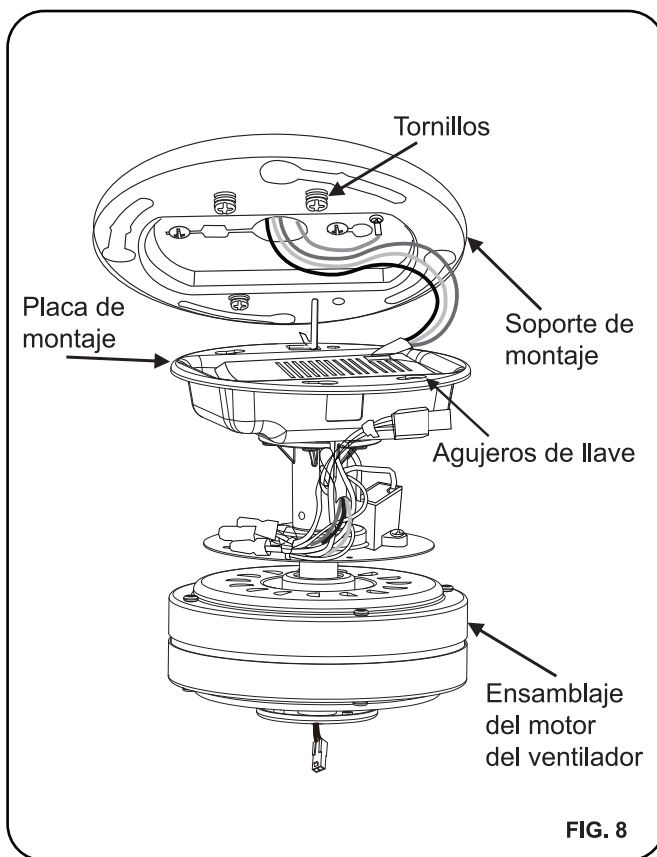

Instalar la carcasa del ventilador

Paso 3. Recuerda que, a las cuatro grandes cabezas de tornillo prebloqueadas en la carcasa del ventilador y los cuatro orificios en el soporte de montaje. Serán necesario bloquearlos juntos después de finalizar la conexión del cable en el paso 10.

Paso 4. Sujeta firmemente el conector del cable del conjunto del motor del ventilador con el conector del cable de la carcasa del ventilador (Fig.11). Comprueba de que las conexiones de los cables no estén en entorpecido al levantar la carcasa y continúe con el Paso.

Paso 5. Alin las cuatro cabezas grandes de tornillos prebloqueados en la carcasa del ventilador a los orificios de llave de soporte de suspensión. Gire la carcasa del ventilador en el lado derecho y mueva las cabezas de los tornillos al extremo de los orificios ranurados hasta que se encajen en su lugar y ya no se giren. (Fig.12)

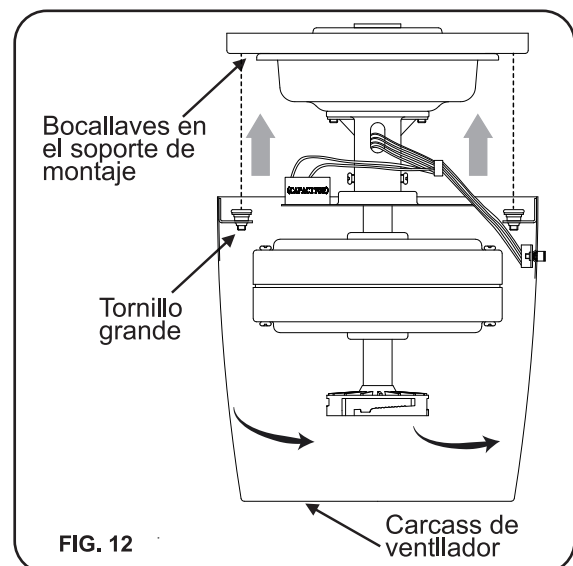
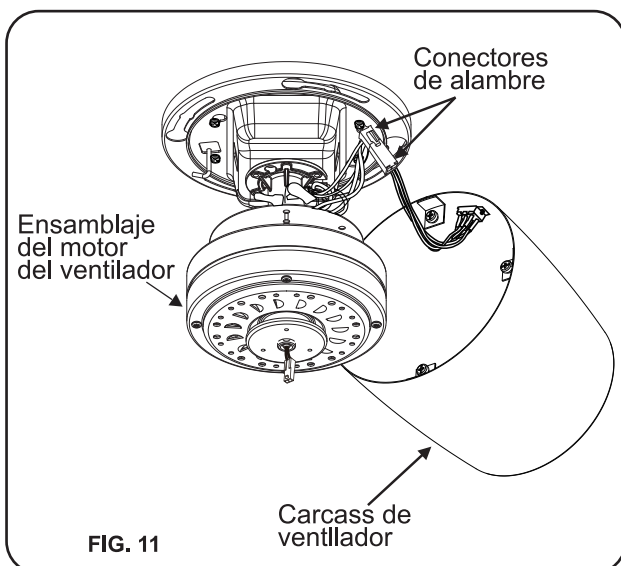
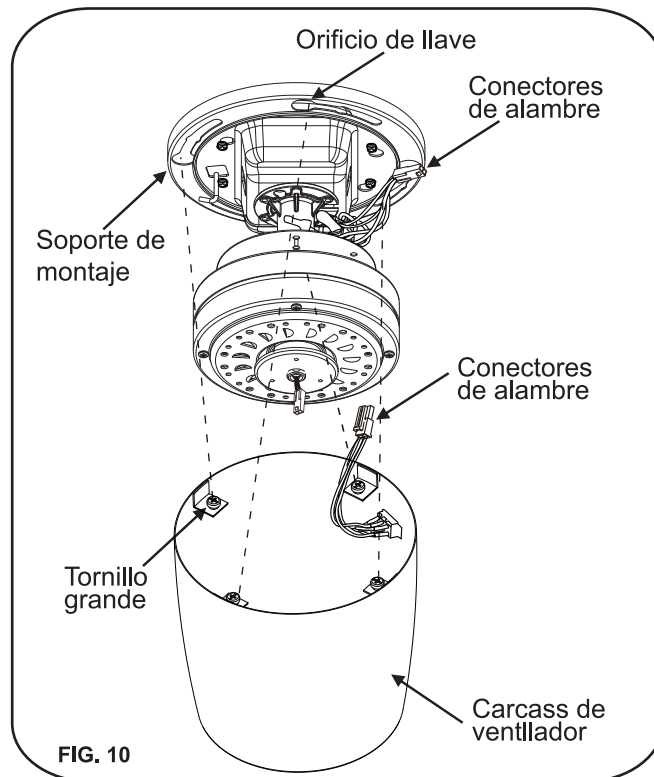

Fijar el volante motor al conjunto del motor del ventilador

Apriete el volante en la parte inferior del ensamblaje del motor del ventilador utilizando los cinco tornillos del volante.

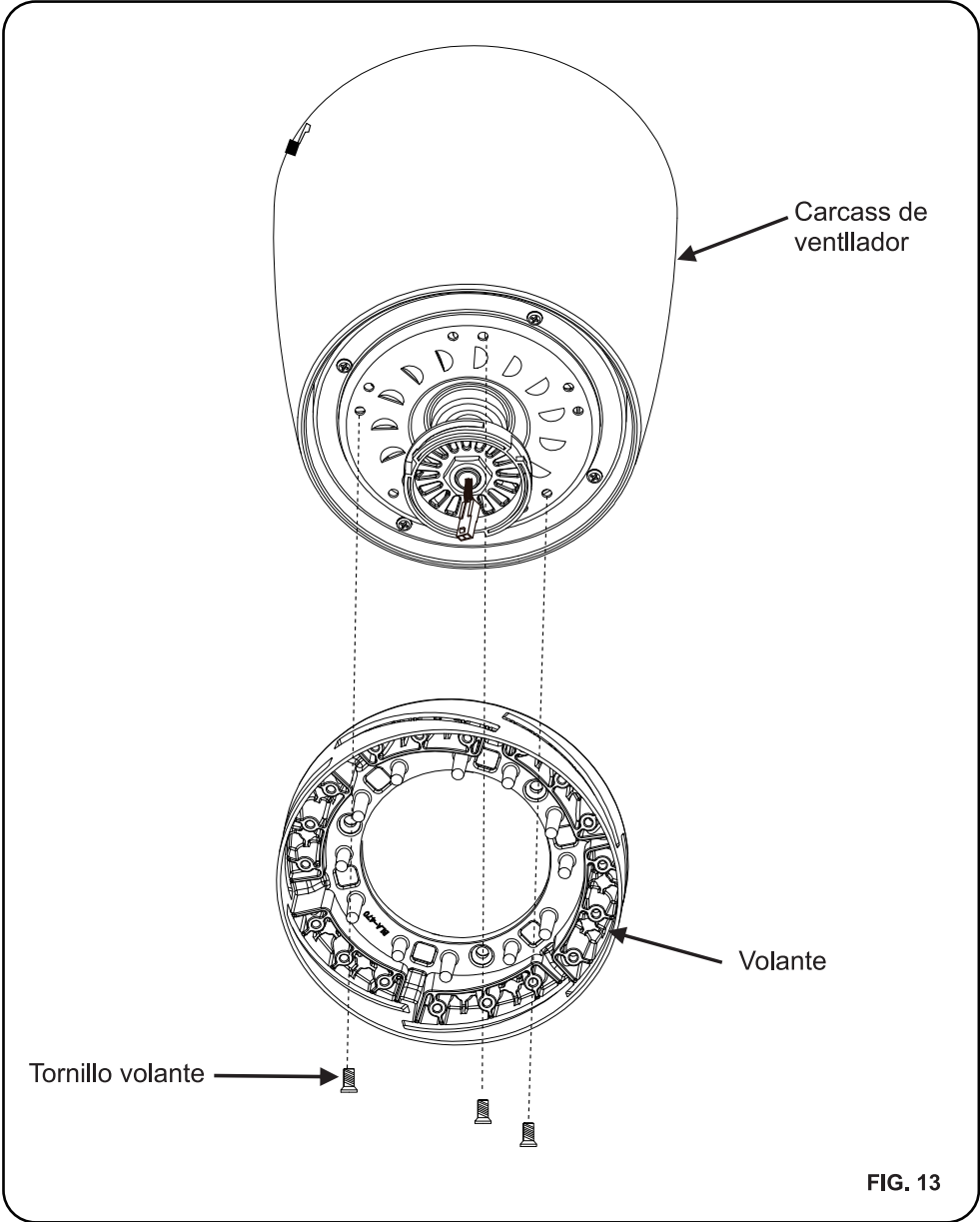
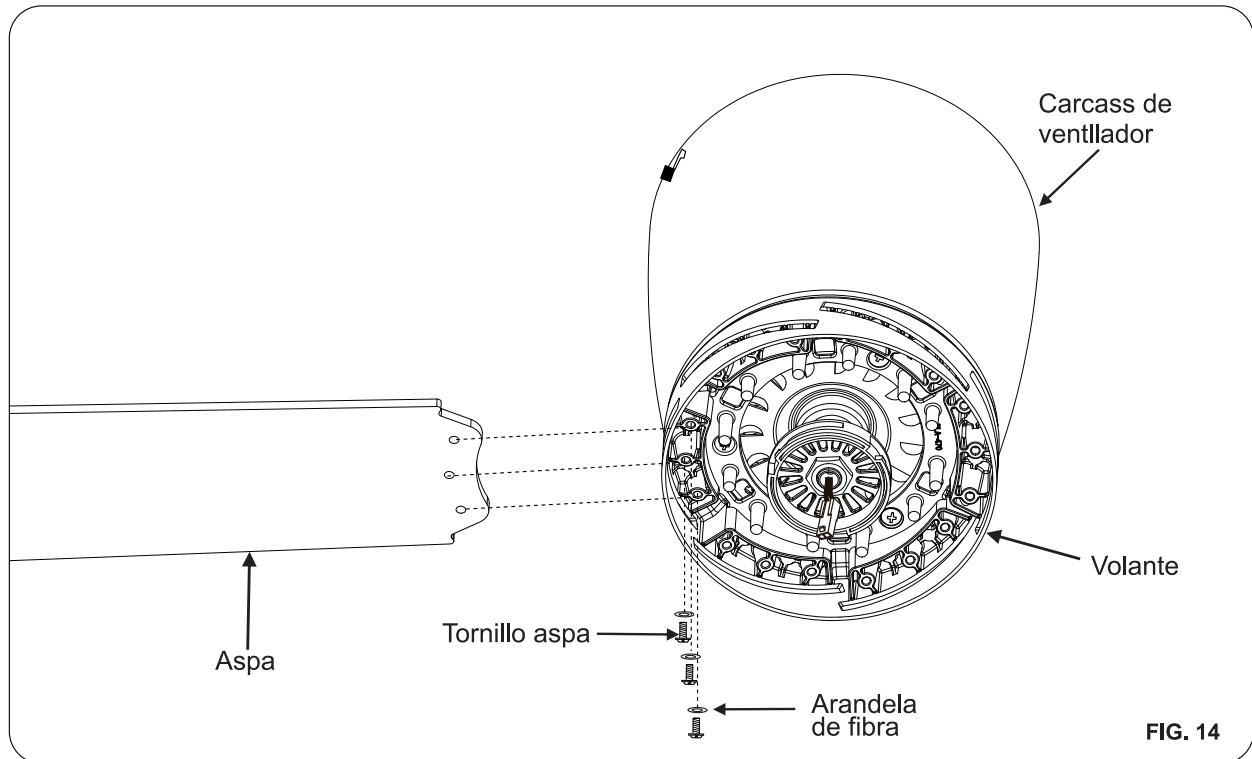

FIG. 13

Instalar las aspas del ventilador al volante

Inserta la aspa a través de la ranura del volante. Fije la aspa del ventilador y el soporte de la aspa al volante utilizando los tres tornillos de la aspa y las tres arandelas de fibra y apriételos firmemente. Repita este paso para las otras dos aspas.



Instalación del conjunto LED 17W

Paso 1. Sosteniendo la conjunto LED 17W bajo el ventilador, se encajan las clavijas de conexión de cables. (Fig.15)

Paso 2. Coloque la conjunto LED 17W a la placa caja del interruptor, y lo gitando con fuerza. (Fig.15)

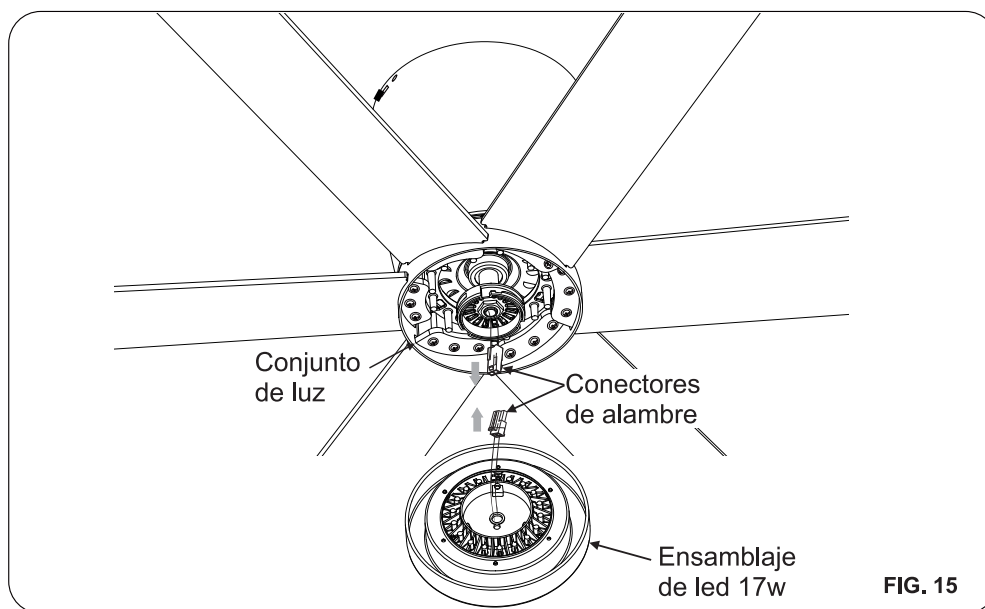

Instalación del sombra metálica

Si desea una versión sin luz del ventilador, omita el paso anterior directamente.

Levantar la pantalla de metal contra la parte inferior de la cubierta del ventilador y lo girá en sentido las agujas del reloj para fijandolo con el ventilador, hasta que quede apretado. No LO APRIETE MUY DEMASIADO (Fig.16)

Nota: La instalación de la pantalla de metal. Asegúrese de que la pantalla de metal está apretado con firmeza.

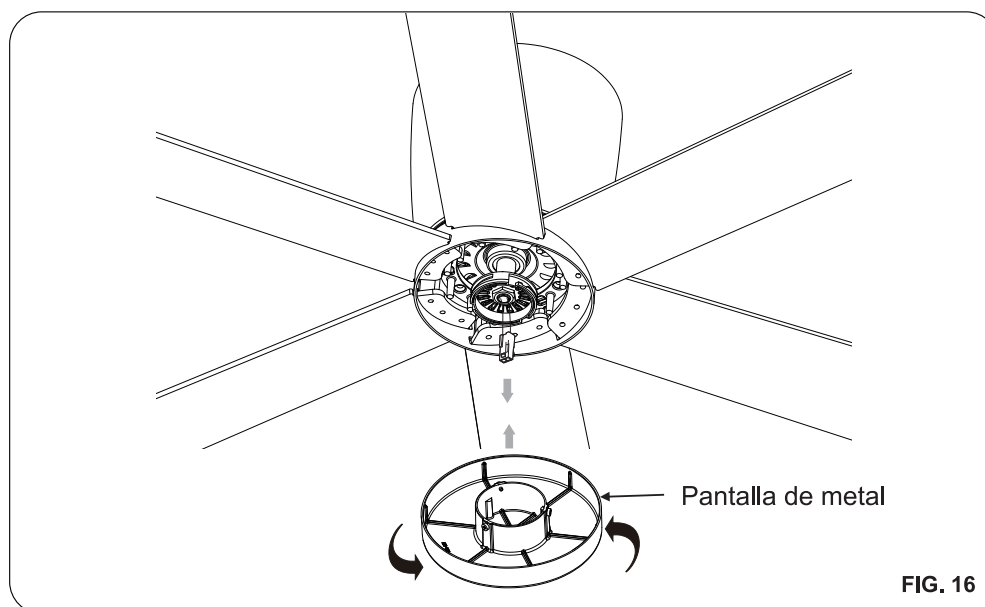



Programando el control remoto

NOTA: El sistema de control de motor está equipado con una función de aprendizaje de frecuencia, el que tiene 16 combinaciones diferentes para prevenir posibles interferencias de otras unidades remotas. La frecuencia de sus unidades de recepción y transmisión que han sido ajustado en la fábrica. No es necesario ningún cambio de frecuencia.

Si el ventilador no se funciona o si desea instalar otro ventilador dentro de la misma casa o área con un código de frecuencia separado, por favor ver esta sección "proceso de Aprendizaje" de este manual de instrucciones para emparejar los códigos del receptor y del transmisor. nual to code-pairing the receiver and transmitter.

Proceso de aprendizaje

- Apague su ventilador de techo.
- Por favor, use una herramienta de pequeño tamaño para cambiar los ajustes de frecuencia en el transmisor.
- Vuelve a encender la unidad.
- Dentro de los 60 segundos después de encender el ventilador mediante alimentación CA, presione en permanente el botón FAN OFF “” durante 10 segundos para entrar en la función de aprendizaje.

NOTA: Después de encendido la unidad, no presione ningún otro boton en el mando a distancia antes de pulsar el botón FAN OFF “”. A to contrario, fallará el procedimiento.

Una vez que el receptor ha detectado la frecuencia establecida, el ventilador comenzará a girar por un período corto y luego se apagará. Y si el ventilador tiene luz, la luz parpadeará dos veces.

El receptor ha aprendido la frecuencia que ha sido seleccionado en el transmisor. Después de completar los pasos anteriores, usted será apto de operar el ventilador de techo y la luz. Si el ventilador no está respondiendo al transmisor. por favor apague el receptor, y repetir el proceso.

Función de atenuar:

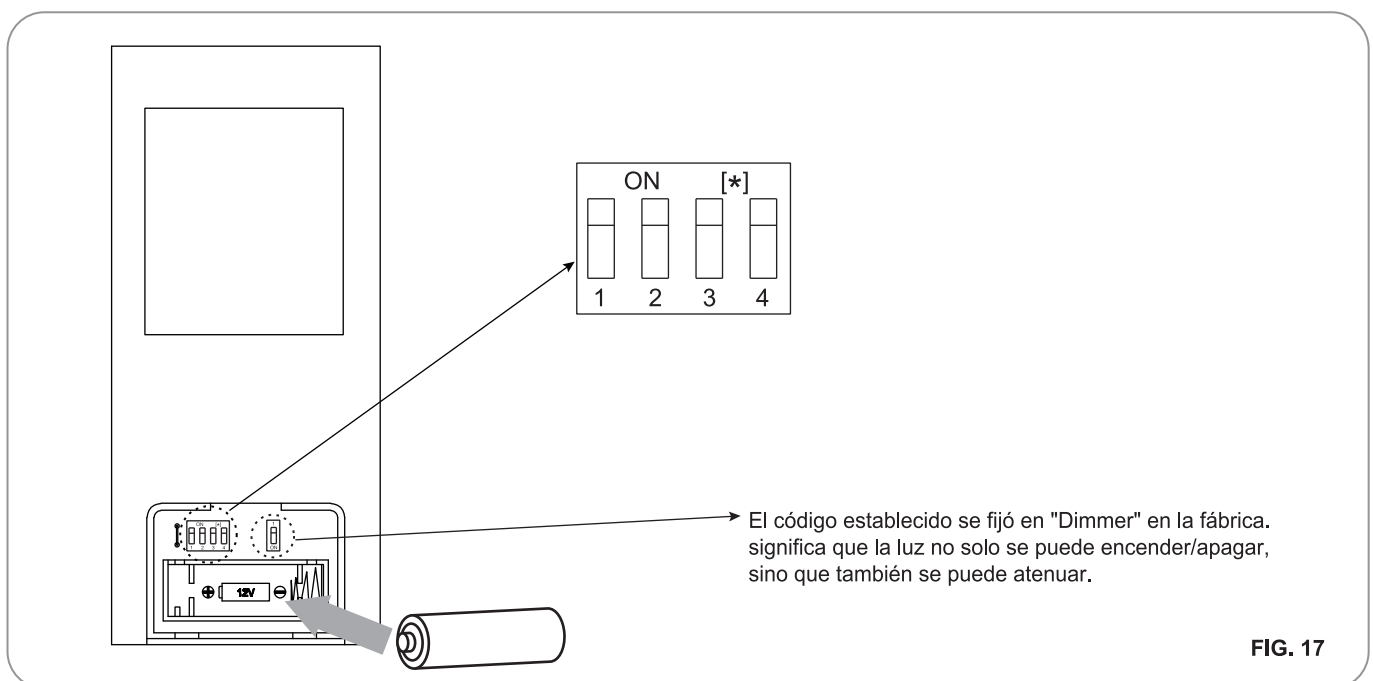

El código establecido se fijó en "Dimmer" en la fábrica. significa que la luz no solo se puede encender/apagar, sino que también se puede atenuar.



Operación

Instale una batería de 12V en el control remoto. Para evitar los daños del control remoto, por favor quita la batería si no la utiliza por un largo tiempo.

Encienda la fuente eléctrica y verifique la operación del ventilador.

a. Interruptor “”, “”, “”:

Estos interruptores seleccionan la velocidad de la manera siguiente;

 = Velocidad Baja

 = Velocidad Mediana

 = Velocidad Alta

b. Interruptor “” : Estos interruptores prenden, apagan y controlan la intensidad de la luz. Para prender o apagar la lampara oprima y suelte el interruptor de la lampara deseada. Para cambiar la intensidad de la luz oprima y sostenga el interruptor. La luz mantendra un ciclo continuo entre la luz mas intensa y la luz mas baja mientras el interruptor se mantenga oprimido. La luz se mantendra a la misma intensidad que la ultima vez que la uso.

c. Interruptor “” : Este interruptor apaga el ventilador.

Se localiza el inversoren el conjunto del ensamblaje de motor del ventilador (Fig.19). Deslice el interruptor hacia la izquierda para la operación en clima cálido. Deslice el interruptor hacia la derecha para operar en climas fríos.

NOTA: Espere que el ventilador se detenga antes de cambiar la direccion de las Aspas.

Clima Caliente (Adelante) Una corriente de aire descendiente crea un efecto refrescante como se muestra en la (Fig.20) esto permite ajustar el aire acondicionado a una temperatura mas alta sin que esto afecte su bienestar.

Clima Frio (Reversa) Una corriente de aire ascendiente empuja el aire caliente delarea del techo como se muestra en la (Fig.21) esto permite ajustar la calefaccion a una temperatura mas baja sin que esto afecte su bienestar.

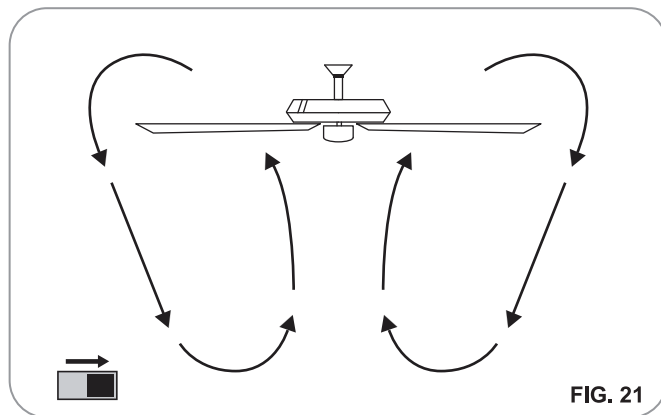
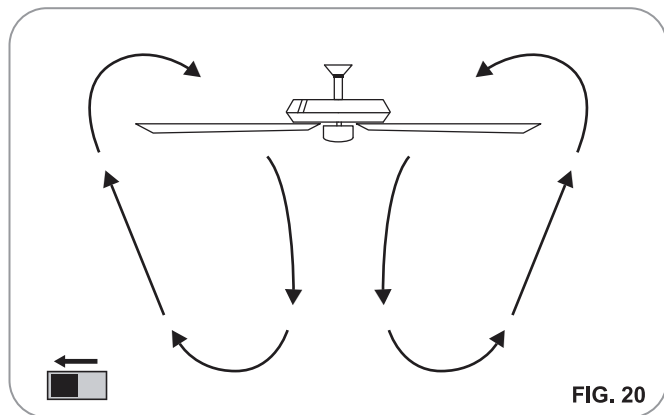
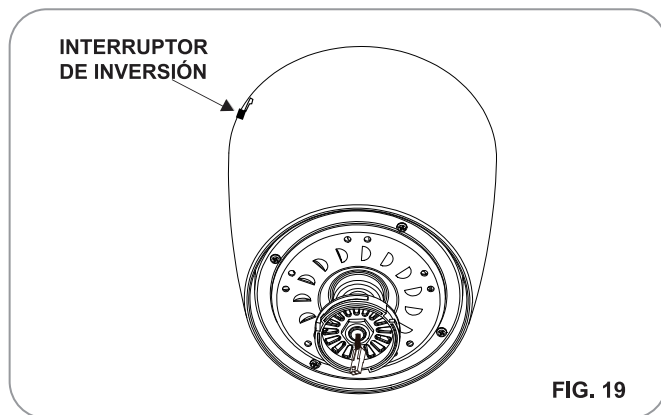
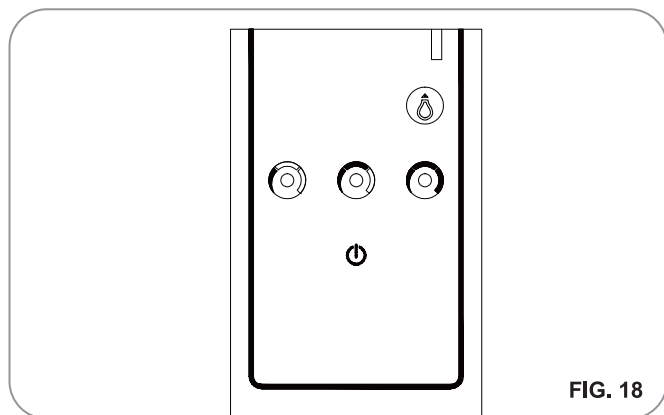

Conecta su ventilador inteligente a BOND

Después de probar todas las operaciones del ventilador de techo y el control remoto, ahora está listo para conectar su ventilador inteligente a la aplicación BOND HOME. Descargue la APLICACIÓN BOND HOME en Google Play o Apple Play Store y siga las instrucciones que se le dan.

Cuidado y Limpieza

Verifique las conexiones de soporte, soportes y equipos de hoja dos veces por un año. Y asegúrese de fijarlos bien. Debido al movimiento natural del ventilador, unas conexiones puedan aflojarse por un tiempo. No es necesario de quitar el ventilador del techo.

Limpie el ventilador periódicamente. Sólo utilice un paño suave o libre de hilas para evitar la rascadura del acabado. El revestimiento se selle con barniz para minimizar la descoloración o deslustre.

(Opcional) Aplique una capa ligera de lustre de mueble en las hojas de madera.

(Opcional) Cubre las rascaduras pequeñas con unos lustres de zapatos.

No pueda utilizar aguas a la limpieza. El agua pueda dañar el motor, la madera o causar un choque eléctrico posiblemente.

No pueda aplicar aceite en el ventilador o el motor. Los rodamientos de bolas del motor han sido lubricados permanentemente.

Solución de averías

Problema	Solución
El ventilador no funciona	Revisar los fusibles o interruptores de circuitos.
	Verificar las conexiones de cables de línea al ventilador y conexiones de cable del interruptor.
El ventilador emiteruido	Asegurarse de que todos los tornillos de la cubierta del motor estén ajustados.
	Asegurarse de que los tornillos que sujetan el soporte de aspas del ventilador al eje del motor estén apretados.
	Asegurarse de que las conexiones de tuercas para cable no esten rozando unas contra otras o contra la pared interior de la cubierta protectora del interruptor.
	Permitir un período de "desgaste" de 24 horas. La mojaría de los ruidos asociados con un ventilador nuevo desaparecen durante este tirmpo.
	Si se está usando un juego opcional de iluminación para el venitlador de techo, asegurarse de que los tornillos que aseguran el vidrio estén apretados. Asimismo, verificar que la bombilla esté segura.
	Asegurarse de que el escudete superior esté a una corta distancia del techo. No debe hacer contacto con el techo.
Las oscilaciones de ventilador	Asegúrese de que la caja del techo esté fija y que las almohadillas aislantes de goma estén colocadas entre el soporte de montaje y la toma de corriente.
	Verifique si todas las hojas y los tornillos de brazo de hoja sean fijados.
	La mayoría de los problemas sobre la oscilación es causada cuando los niveles de hoja son irrregulares. Veri□que el nivel por seleccionando un punto del techo encima del extremo de una de las hojas. Y tome la medidas desde un punto en el centro de caja hoja al punto del techo. Gire el ventilador hasta que la hoja siguiente sea situada para la medida. Repite por caja hoja. La desviación de las medidas debe estar dentro de 1/8 pulgadas. Y funcione el ventilador por diez minutos.
	Utilice el conjunto de balanceo de hoja adjuntivo si la oscilación de hoja todavía es notable.



¿Preguntas, problemas, partes perdidas? Antes de volver a la tienda, llame a nuestro departamento de servicio al cliente al **855-817-WIND (9463)**
 8 a.m. - 5 p.m., EST, Lunes-Viernes
 E-mail: service@windriverus.com